

### **MONTERINGSANVISNING FÖR SL-600**

Fäste ① + ③ kan monteras på stolpe eller vägg. Montering kan ske genom bandning, med skruv eller genom svetsning.

Vid montering på stolpe formas fäste ① och ③ efter stolpens profil, se ⑦ .

- A. Montera fäste ① haka i distansdel ② i befintliga krokar på fäste ① + ③ och rätt avstånd H erhålles varefter fäste ③ monteras. (OBS! Viktigt att fäste ① + ③ monteras parallellt).
- B. Montera därefter locket ④ i fäste ③.
- C. Fäste ⑤ + ⑥ monteras fast på korgen.
- D. Lyft locket till öppet läge och placera därefter korgen i fäste ① + ③.
- E. Efter montering låses korgen med nyckel ⑧

OBS! Olja låset ⑧ (förhindrar risk för korrosion).

OBS! Del ② används endast till 60-liters papperskorg.

### **MONTAGEANLEITUNG FÜR SL-600**

Die Halterungen ① + ③ können an Pfosten oder Wände montiert werden. Die Befestigung kann mit Stahlbändern, Schrauben oder durch Schweißen erfolgen. Bei der Montage an Pfosten können die Halterungen ① und ③ dem Profil der Pfosten angepaßt werden, siehe ⑦ .

- A. Halterung ① befestigen, das Distanzteil ② in die vorhandenen Haken an den Halterungen ① + ③ hängen, so bekommt man den richtigen Abstand H, danach die Halterung ③ montieren. (Es ist wichtig, daß die Halterungen ① + ③ parallel montiert werden)
- B. Danach Deckel ④ an Halterung ③ befestigen.
- C. Halter ⑤ + ⑥ an den Korb montieren.
- D. Den Deckel in geöffnete Stellung bringen, dann den Korb in die Halterungen ① und ③ hängen.
- E. Nach beendeter Montage wird der Korb mittels Schlüssel ⑧ verriegelt.

Achtung! Das Schloß ⑧ wegen Korrosionsgefahr einölen.

Achtung! Teil ② wird nur bis 60 Liter Papierkorb verwendet.

### **MOUNTING INSTRUCTIONS SL-600**

Holder ① + ③ can be mounted on post or wall using screws, steel bands or by welding. When mounting on post, form holders ① + ③ to the shape of the post (see ⑦).

- A. Mount holder ①, put spacer ② on hooks on holders ① + ③ to obtain the right distance H then mount holder ③. (Control that the holders are parallel).
- B. Mount lid ④ on holder ③.
- C. Fix holder ⑤ + ⑥ to basket.
- D. Open the lid and place basket on holders ① + ③.
- E. Lock basket in position with the key ⑧.

Note! Oil the lock ⑧ to prevent corrosion.

Note! Part ② is used only for 60 liters basket.

### **INSTRUCTIONS DE MONTAGE SL-600**

Mettre en place de les fixations ① + ③ sur la barre ou le mur. Le montage peut s'effectuer par cerclage, écrou ou soudage. Dans le cas d'un assemblage sur barre, les fixations ① et ③ prennent la forme de la barre, voir ⑦.

- A. Mettre en place la fixation ① fixer la plaque ② dans les crochets sur les fixations ① et ③ pour obtenir la distance H, puis mettre en place la fixation ③. (Note! Il est important de prévoir l'assemblage des fixations de barre parallèlement).
- B. Mettre en place le couvercle ④ dans la fixation ③.
- C. Mettre en place les fixations ⑤ et ⑥ sur la poubelle.
- D. Monter le couvercle en position ouverte, ensuite placer la poubelle dans les fixations ① et ③.
- E. Une fois les opérations de fixation terminées, la poubelle est positionnée définitivement à l'aide de la clé ⑧.

Note! Graisser les écrous ⑧ (afin d'éviter les risques de corrosion)

Note! La partie ② est utilisé uniquement à la corbeille 60 litres.

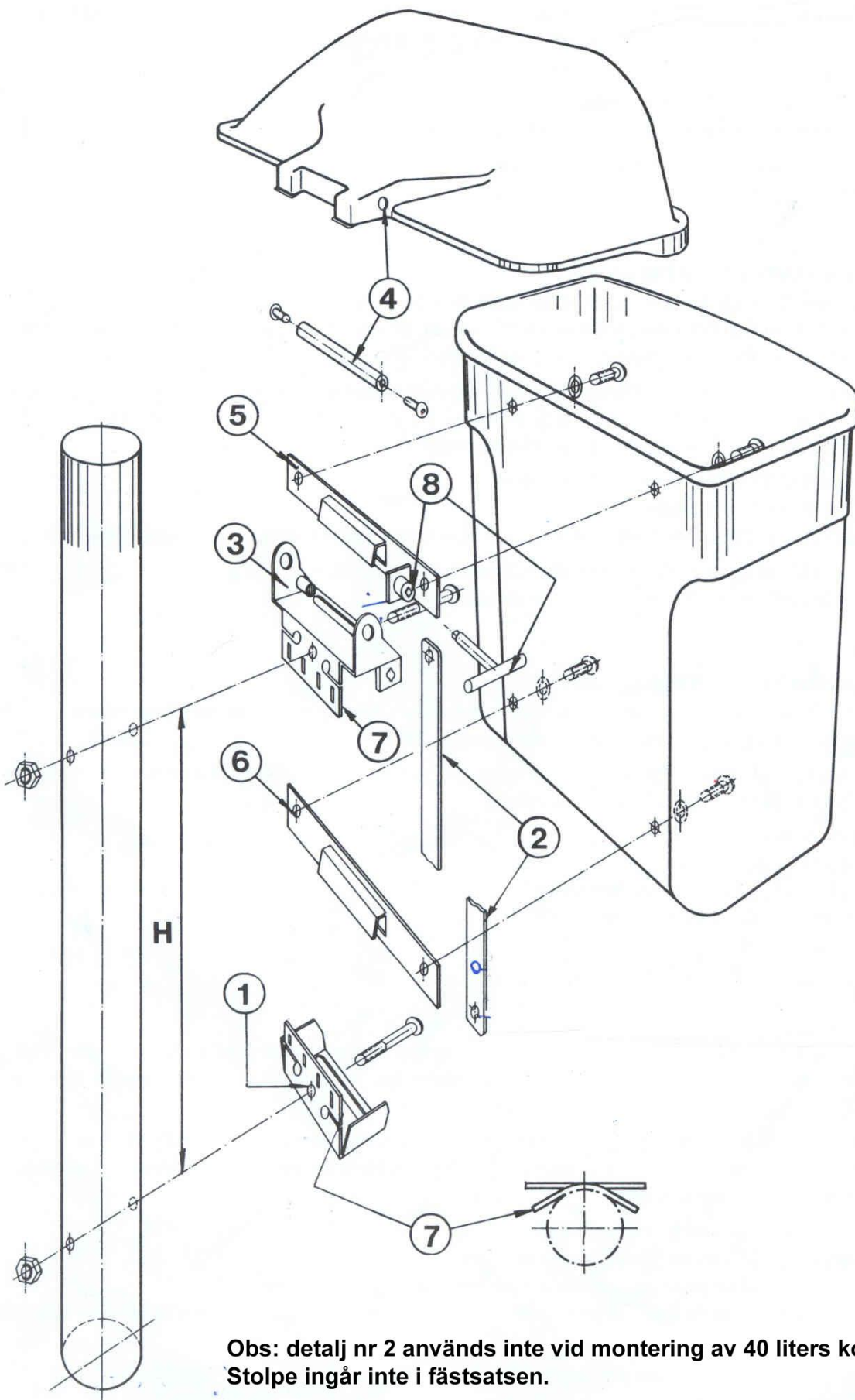

**Obs: detalj nr 2 används inte vid montering av 40 liters korg.  
Stolpe ingår inte i fästsatsen.**